



Guldmann Srl
Via Focherini 7
I-43058 Sorbolo (PR)
N° Verde 800 781 604
Tel. +39 0521 660132
Fax +39 0521 691399
Cell. +39 340 9087107
italia@guldmann.com
www.guldmann.it

GH1 Q Moduli di sollevamento Specifiche tecniche

Peso e materiali

SWL (carico di lavoro in sicurezza)	: 175 kg, 205 kg, 255 kg
Peso proprio	: 8.0 kg

Coperture : Plastica antiurto riciclabile/ignifugo
UL94 V-0

Dimensioni

A	: 580 mm
B	: 350 mm
C	: 187 mm
D	: 196 mm
E, min	: 59 mm
F, min	: 427 mm
G	: 2500 mm
Profondità	: 194 mm

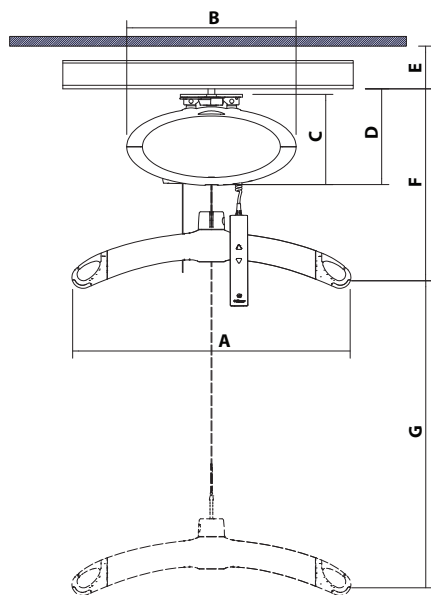

Funzioni

Comandi	: Telecomando
Livello rumorosità	: 52 dB (A)

Sistemi di Sicurezza

Stop d'emergenza	: Sì
Discesa d'emergenza	: Sì, elettrico
Controllo sulla cinghia di sollevamento	: Sì
Angolo d'interruzione	: 45° nel senso della lunghezza della rotaia 10° in diagonale rispetto alla rotaia

Componenti elettronici

Avviamento/Spegnimento : Automatici in uso. Partenza e stop morbido. Anti-sovraccarico.

SWL (carico di lavoro in sicurezza)	: 175 kg, 205 kg, 255 kg
Batterie	: 1 x 24 V NiMH, 2.8 Ah
Tempo di carica, max.	: 3 ore

Protezione batterie : Con voltaggio batterie inferiore a 22V, l'indicatore luminoso diventa color arancio. Spegnimento automatico in caso di voltaggio inferiore a 20V

Alimentazione elettrica : 36 V DC, 30W
Tensione di alimentazione del trasformatore : 100-240V AC, 47-63 Hz

Classificazione di protezione (IP) secondo IEC 60529

Modulo di sollevamento	: IP 44
Telecomando	: IP 44
Stazione di carica	: IP 20
Trasformatore	: IP 20

Marcatura

I prodotti sono fabbricati in conformità con la Direttiva del Consiglio 93/42/CEE del 14 giugno 1993 - con alcune modifiche, come il dispositivo medico di classe 1.

Classificazione

Conforme a ISO 9999

Brevetti

: PA 2008 00888
: PA 2008 00894
: PA 2008 00895

| Time to care |



Guldmann Srl
 Via Focherini 7
 I-43058 Sorbolo (PR)
 N° Verde 800 781 604
 Tel. +39 0521 660132
 Fax +39 0521 691399
 Cell. +39 340 9087107
 italia@guldmann.com
 www.guldmann.it

GH1 Q Moduli di sollevamento Specifiche tecniche

Moduli di sollevamento GH1 Q, versione e nomenclatura									
Sollevatore a soffitto Guldmann	Linea prodotto	Capacità di carico in kg	Numero cinghie di sollevamento	Numero di motori di sollevamento	Funzioni supplementari	Modulo di pesatura	Modulo CLM	Modulo per monitoraggio service	Interfaccia di utilizzo
GH1	(x)	xxx	x	x	x	x	x	x	x
GH1	Q	175	1	1	5				0
		205	1	1	5				
		255	1	1	5				

Esempio: GH1 Q 205 115 0000

GH1	Q	205	1	1	5	0	0	0	0
-----	---	-----	---	---	---	---	---	---	---

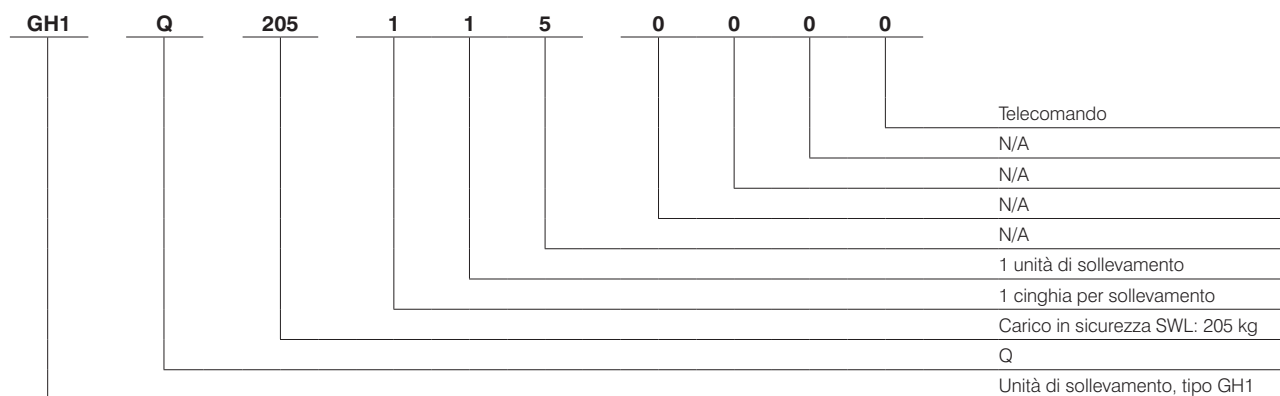

Velocità di sollevamento

85 kg di carico : 40 mm/sec.
 150 kg di carico : 40 mm/sec.
 Massima capacità di carico, SWL : 40 mm/sec.
 Massimo 5 kg di carico : 40/80 mm/sec.

Numero di sollevamenti ed intermittenza

Numero massimo di sollevamenti in serie : 55 con 85 kg/1000 mm
 Tempo di carica : 3 ore
 Intermittenza : 20/80, 4 ore

Numero massimo di sollevamenti in serie : 44 con 175 kg/1000 mm
 36 con 205 kg/1000 mm
 28 con 255 kg/1000 mm

Tempo di carica : 3 ore
 Intermittenza : 10/90, 4 ore