

Data .....

Utilizzatore .....

Responsabile .....

Italia  
Timbro ditta

**Telaio monoscocca in fibra di carbonio completamente su misura.**

Prestare molta attenzione alla presa misure.  
NOIR è una carrozzina senza possibilità di modifica.

Vedi Tabelle di Riferimento  
Riportare con cura tutte le misure richieste (in centimetri)

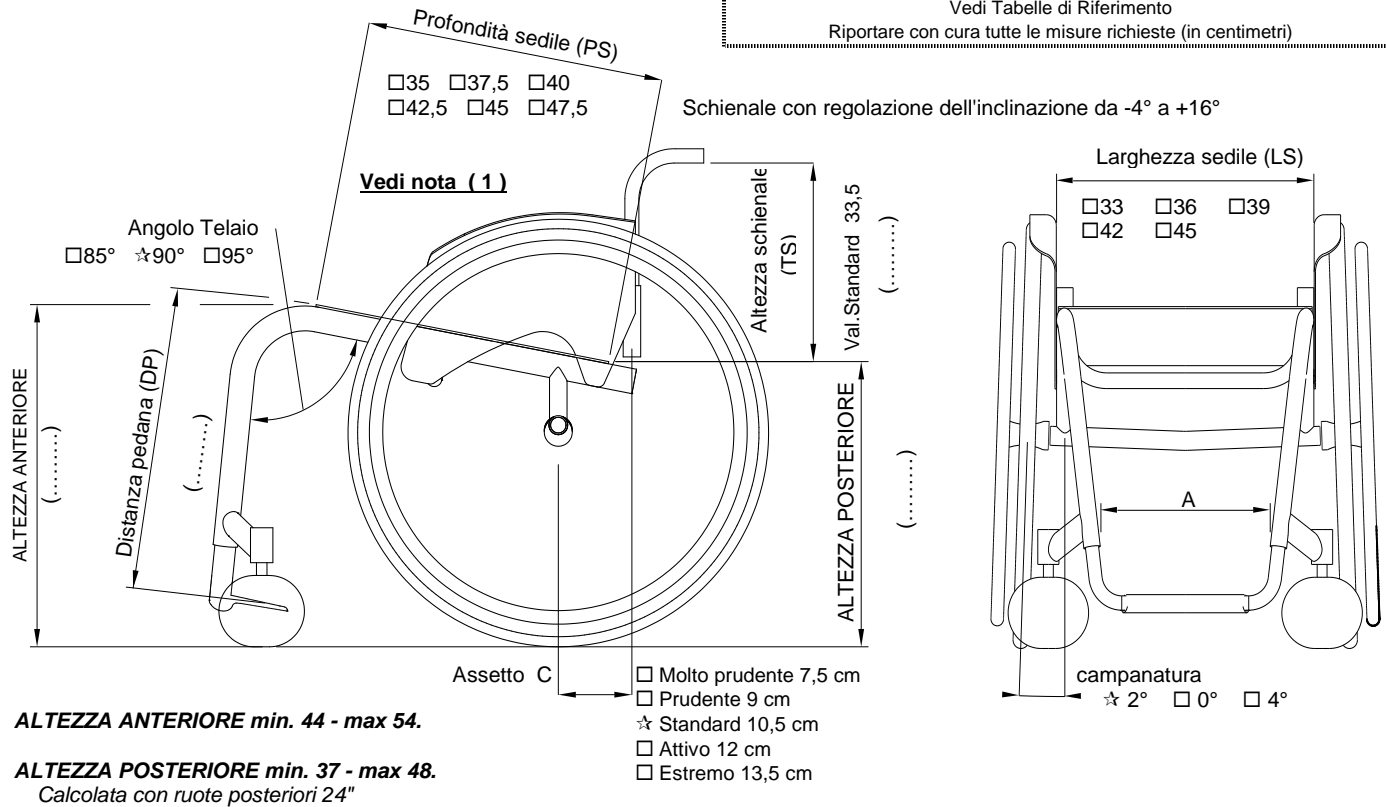

**ALTEZZA ANTERIORE min. 44 - max 54.**

**ALTEZZA POSTERIORE min. 37 - max 48.**  
Calcolata con ruote posteriori 24"

**ESSENCE**

☆ CARBON Essence



○ LIME Essence



05257   **600,00**

○ RED Essence

05259   **600,00**

○ BLUE Essence

05258   **600,00**

**Tipo Pedana**

☆ Telaio monoscocca in fibra di carbonio con pedana integrata, non regolabile.

Pedana in alluminio regolabile in altezza +/- 1,5cm., con tubi in titanio - regolabile in profondità e inclinazione  
Distanza pedana minima possibile 35cm.

- ☆ interna    2/3 interna  
 esterna    2/3 esterna

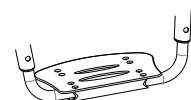

Italia

Data \_\_\_\_\_ Commessa \_\_\_\_\_ Utilizzatore \_\_\_\_\_ Indirizzo \_\_\_\_\_

**Schienale con regolazione dell'inclinazione da -4° a +16°**

★ Schienale in carbonio

Schienale in titanio



**A I R - Schienale posturale - Contenimento laterale STANDARD 6,5cm**

06815 **930,00**

non disponibile per larghezza 48 - Schienale originale non fornito - Tubi maniglia in alluminio con tubi corti

**Guscio CARBONIO H25 - Altezza** 29 30,5 32 33,5 35 36,5

**Guscio CARBONIO H33 - Altezza** 37 38,5 40 41,5 43 44,5

**AIR Fodera STANDARD**

Inserto in tessuto colore argento

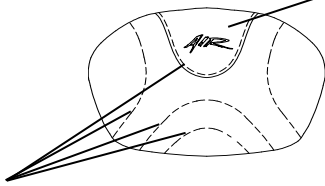

Cuciture tessuto traspirante  
Cuciture inserto tessuto  
colore grigio

**AIR Fodera SPORT**

Inserto in tessuto colore nero

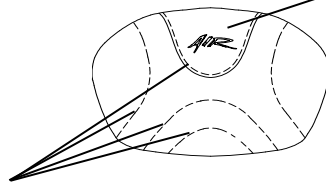

Cuciture tessuto traspirante  
Cuciture inserto tessuto

Argento  Lime  Arancio  Rosso  
 Fuxia  Azzurro  Antracite  Nero

**AIR Fodera ACTIVE**

Inserto in tessuto colore

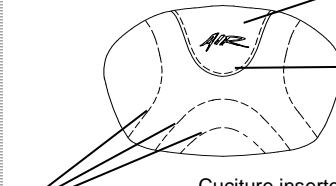

Cuciture inserto tessuto  
colore grigio

Rosso  
 Lime  
 Azzurro

Cuciture inserto tessuto  
colore nero

**Tubi maniglia**

★ Tubi maniglia con tubi corti

Tubi maniglia SPORT (Senza maniglie)

Maniglie ribaltabili in alluminio



02958 **200,00**

**Ruote anteriori**

★ 3" Sport

4" Piena Soft

3" Active Soft (larga)

(Cerchio in lega di alluminio)

4" Active Sport (stretta)

(Cerchio in lega di alluminio)

4" Active Soft (larga)

(Cerchio in lega di alluminio)

5" Active Soft (larga)

(Cerchio in lega di alluminio)

**Ruote posteriori - Vedi tabella N°3**

★ 24" ULTRALEGGERA PROGEO KEY SPORT

24" Superleggere "Spinergy LX"

25" Superleggere "Spinergy LX"

26" Superleggere "Spinergy LX"

24" Superleggere "Spinergy Flex rim"

04353 **420,00**

**Copertura ruota posteriore**

★ Liscio Alta Pressione (22"-24"-25"-26")

Tassellato Alta Pressione (24")

Marathon Plus (24"-25") con protezione anti foratura

01669 **50,00**

Copertura piena Kik Mako - Colore Nero (24")

01041 **80,00**

Copertura piena Kik Mako - Colore Grigio (24")

01751 **80,00**

**Cerchi di spinta - Distanza ruota**

★ 3 cm  4 cm

★ Alluminio (22"-24"-25"-26")

Acciaio cromato (24"-25") (Non disponibile per ruote Spinergy)

01684 **100,00**

Titanio (24"-25")

00016 **200,00**

Ultra Grepp (24"-25")

00017 **240,00**

Max Grepp (24"-25")

00834 **280,00**

Ergo Para (24")

00632 **280,00**

SURGE LT (24"-25") Profilo ovale con inserto in gomma

06427 **290,00**

Timone (24") (24")

00693 **160,00**

Anello anti scivolo in silicone applicabile su cerchio in alluminio Disponibile per misure da (22"-24"-25"-26")

04050 **130,00**

**Freni**

★ Senza freno

Freno leva curva da spingere

Freno leva dritta da spingere









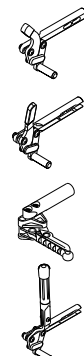

Freno leva dritta da tirare

Freno sport OUT-FRONT

Freno con leva prolungata da spingere

Freno con leva prolungata da tirare







Data	Commessa	Utilizzatore	Indirizzo
<b>Protezione vestiario</b>			
☆ Parafango Carbonio			
<input type="radio"/> Parafango in carbonio estraibile <span style="float: right;">04109 <b>200,00</b></span>			
<input type="checkbox"/> Versione Protezione dritta			
<b>Braccioli</b>			
<input type="radio"/> Braccioli Tubolari <b>(Girevoli estraibili regolabili in altezza)</b> <span style="float: right;">00694 <b>180,00</b></span>			
☆ Imbottitura STANDARD 			
<input type="radio"/> Imbottitura avvolgente (30x6 cm.) <span style="float: right;">04104 <b>50,00</b></span>			
<b>Optional</b>			
<input type="radio"/> Ruote ascensore <span style="float: right;">03290 <b>120,00</b></span> 			
<input type="radio"/> Ruota antiribaltamento con aggancio rapido <b>(rotazione all'interno per ridurre l'ingombro)</b>			
<input type="radio"/> Destra <span style="float: right;">00023 <b>80,00</b></span> 			
<input type="radio"/> Sinistra <span style="float: right;">00024 <b>80,00</b></span>			
<input type="radio"/> Imbottitura paracolpi telaio anteriore <span style="float: right;">07058 <b>36,00</b></span>			
<input type="radio"/> Supporto lombare <b>(da inserire all'interno dello schienale)</b> <span style="float: right;">00013 <b>30,00</b></span>			
<input type="radio"/> Forcelle estrazione rapida <span style="float: right;">00030 <b>120,00</b></span>			
<input type="radio"/> Tetraclip <b>(perno estrazione rapida per tetraplegici)</b> <span style="float: right;">03947 <b>120,00</b></span>			
<input type="radio"/> Ruote posteriori 24" Fuoristrada <b>(solo con corrimano in alluminio)</b> <span style="float: right;">03378 <b>400,00</b></span>			
<b>PHYSIO - Schienale posturale</b>			
<b>Schienale originale non fornito</b>			
<input type="radio"/> Guscio ALLUMINIO Contenimento laterale STANDARD 7,5cm		Altezza <input type="checkbox"/> 25 <input type="checkbox"/> 33 <input type="checkbox"/> 41 Altezza <input type="checkbox"/> 52 Ala di contenimento laterale <input type="checkbox"/> A=alta <input type="checkbox"/> B=bassa	<span style="float: right;">05308 <b>810,00</b></span> <span style="float: right;">05309 <b>860,00</b></span>
<input type="radio"/> Guscio ALLUMINIO Contenimento laterale DEEP 15cm		Altezza <input type="checkbox"/> 25 <input type="checkbox"/> 33 <input type="checkbox"/> 41 <b>H25 non disponibile per larghezza 39-42-45-48</b> Altezza <input type="checkbox"/> 52 Ala di contenimento laterale <input type="checkbox"/> A=alta <input type="checkbox"/> B=bassa	<span style="float: right;">05310 <b>860,00</b></span> <span style="float: right;">05311 <b>910,00</b></span>
<input type="radio"/> Guscio CARBONIO Contenimento laterale STANDARD 7,5cm		Altezza <input type="checkbox"/> 25 <input type="checkbox"/> 33 <input type="checkbox"/> 41 Ala di contenimento laterale <input type="checkbox"/> A=alta <input type="checkbox"/> B=bassa	<span style="float: right;">05312 <b>930,00</b></span>
<b>FODERA</b>			
☆ Fodera PLUS con tasca portaoggetti, copertura in tessuto parte posteriore schienale e bordature realizzate con tessuto rifrangente. 			
<input type="radio"/> Supporti toracici (spinta laterale) - SWING AWAY - Girevole 			
<input type="checkbox"/> Grande (17,5x11,5)	<input type="checkbox"/> Destro <b>05646</b>	<input type="checkbox"/> Sinistro <b>05647</b>	<span style="float: right;"><b>160,00</b></span>
<input type="checkbox"/> Piccolo (14x9,5)	<input type="checkbox"/> Destro <b>05642</b>	<input type="checkbox"/> Sinistro <b>05643</b>	<span style="float: right;"><b>160,00</b></span>
<b>Non disponibile su schienale Physio con Contenimento laterale DEEP e con Guscio in Carbonio</b>			
<b>Non disponibile con Schienale posturale A I R</b>			
<input type="radio"/> Poggiatesta multiregolazione - sistema di montaggio a doppia sfera <span style="float: right;">05648 <b>360,00</b></span> 			
<b>Non disponibile su schienale Physio altezza 25 e con Guscio in Carbonio</b>			
<b>Non disponibile con Schienale posturale A I R</b>			
<b>POSSIBILE CONFIGURAZIONE CON SCHIENALE PROGEO BY TARTA</b> 			
vedere e compilare scheda ordine dedicata (allegando alla presente la scheda d'ordine Tarta la carrozzina verrà fornita con lo schienale scelto già installato)			

Rehateam s.r.l. - Vicolo Negrelli, 4 - 31040 Castagnole di Paese (TV) - Tel. +39.0422.484657 / +39.0422.480387 - Fax +39.0422.484661 / +39.0422.484684  
P.IVA IT 03182520266 - C.C.I.A.A. TV n.225967 - Iscr. Trib. TV n.41690 Capitale Sociale I.V. Euro 100.000,00

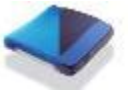

Email: info@rehateamprogeo.com - web: http://www.rehateamprogeo.com

Data ..... Comessa ..... Italia Utilizzatore ..... Indirizzo .....

**Cuscini antidecubito e posturali a nido d'ape STIMULITE**

○ Classic H 7 cm.	<input type="checkbox"/> 36x41 00035	<input type="checkbox"/> 38x38 00036	<input type="checkbox"/> 38x41 01052	<input type="checkbox"/> 41x41 00037		<b>580,00</b>
	<input type="checkbox"/> 41x46 00840	<input type="checkbox"/> 46x41 00698	<input type="checkbox"/> 46x46 00038			
○ Anatomico Posturale H 10 cm.	<input type="checkbox"/> 36x41 00056	<input type="checkbox"/> 38x38 00696	<input type="checkbox"/> 38x41 00032	<input type="checkbox"/> 41x41 00033		<b>620,00</b>
	<input type="checkbox"/> 41x46 01050	<input type="checkbox"/> 46x41 00034	<input type="checkbox"/> 46x46 01051			
○ Slimline sagomato H 5 cm.	<input type="checkbox"/> 36x41 00854	<input type="checkbox"/> 38x38 00707	<input type="checkbox"/> 38x41 00083	<input type="checkbox"/> 41x41 01073		<b>460,00</b>
	<input type="checkbox"/> 41x46 00085	<input type="checkbox"/> 46x41 01074	<input type="checkbox"/> 46x46 01075			
○ Sport H 5 cm.	<input type="checkbox"/> 36x41 00053	<input type="checkbox"/> 38x38 00054	<input type="checkbox"/> 38x41 01060	<input type="checkbox"/> 41x41 01061		<b>390,00</b>
	<input type="checkbox"/> 41x46 00057	<input type="checkbox"/> 46x41 01062	<input type="checkbox"/> 46x46 00846			
○ Silver H 3,5 cm.	<input type="checkbox"/> 41x41 00641	<input type="checkbox"/> 41x46 01353	<input type="checkbox"/> 46x41 00642	<input type="checkbox"/> 46x46 01022		<b>360,00</b>

Misura cliente      Larghezza cm. ....Profondità cm. ....

○ Supporto lombare STIMULITE		00064	<b>180,00</b>
○ Fodera aggiuntiva al cuscino Silver Plus Cover agli ioni d'argento		04066	<b>170,00</b>

**TABELLE DI RIFERIMENTO**

**IMPORTANTE** Prestare molta attenzione alla presa misure.  
NOIR è una carrozzina senza possibilità di modifica  
(1) La profondità seduta effettiva misurata da inizio tela sedile a tubo schienale risulta maggiorata di 1,5 cm

1	NOIR		
A Larghezza pedana			
LS \ DP	35/39	40/45	46/50
33	21	20	19
36	24	23	22
39	26	25	24
42	29	28	27
45	32	31	30

2	Assetto	C :
	Molto prudente	7.5
	Prudente	9
	Standard	10.5
	Attivo	12
	Estremo	13.5

3	Larghezza massima		
Campanatura			
LS \	0°	2°	4°
33	51	54	57
36	54	57	61
39	57	61	64
42	60	64	67
45	63	67	70

Larghezza massima calcolata con corrimano distante 3 cm. dal cerchio ruota

Azienda certificata secondo le norme della famiglia UNI EN ISO 9001

Attenzione! Pagina da inviare se sono stati scelti optional