

# Liberi di viaggiare

Offriamo **soluzioni integrate** per il trasporto e la guida di autoveicoli da parte di persone disabili o con ridotte capacità motorie.

Vantiamo un' **esperienza ventennale** che ci permette di offrire i migliori ausili per l'allestimento di veicoli adattandoli alle esigenze dell'utente finale: dal privato con la necessità di trasportare un familiare passando per associazioni, onlus, case di riposo e servizi per il trasporto collettivo.

**Operiamo in tutto il territorio nazionale** grazie al fatto che disponiamo di distributori e corner in tutte le regioni. Permutiamo veicoli usati e finanziamo il nuovo con soluzioni su misura.

Disponiamo di un'ampio parco auto con veicoli in pronta consegna, a km 0, usati, a noleggio (senza conducente).

# iMOBILITY



**iMOBILITY**  
ABBASSAMENTO VEICOLI

**iMOBILITY**  
CONCESSIONARIA DISABILI

**iMOBILITY**  
USATO e MOBILITY

# iMOBILITY

**iMOBILITY S.r.l.**

Sede Operativa: Via Campagnola, 110/1  
33013 Gemona del Friuli (Ud) Italia  
Telefono: **+39 0432 97 00 17**  
Numero Verde gratuito: **800 897 801**  
info@imobility.eu - **www.imobility.eu**



**OPEL**  
Combo

# iMOBILITY



## Il Opel COMBO

è adatto al trasporto di persone in carrozzina. Dotato di tutti i più moderni sistemi di sicurezza passivi e attivi.

L'abbassamento del pianale offre la possibilità di trasportare 4 passeggeri + 1 carrozzina nella versione a passo corto e 5 passeggeri + 1 carrozzina nella versione a passo lungo.

L'accesso al veicolo è facilitato dal pratico verricello elettrico, mentre la sicurezza è garantita grazie a un sistema integrato che permette il bloccaggio della carrozzina e una sicura e confortevole ritenuta della persona.

Lo spazio all'interno è stato studiato in modo da offrire il massimo confort sia il altezza che in larghezza, inoltre, grazie alla rampa ripiegabile è possibile recuperare al 100% la capienza del bagagliaio in caso di spostamenti senza carrozzina.

Molti gli optional che possono essere installati, ricordiamo principalmente: i sedili posteriori a sgancio rapido per il passo corto e girevoli per il passo lungo.

Tutta la gamma degli ausili e veicoli proposti risponde alle più severe normative italiane ed europee relative al trasporto disabili.

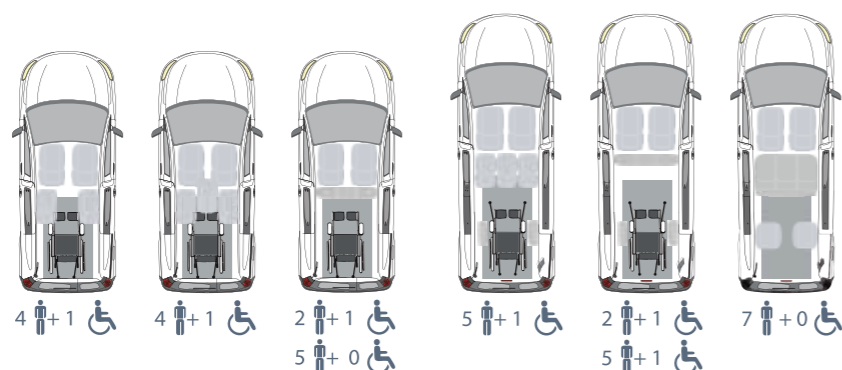

## SPECIFICHE

- Arrotolatori per la ritenuta della persona e il bloccaggio della carrozzina con sistema di sicurezza integrato

- Rampa in alluminio con superficie antiscivolo supportata da pistone a gas, portata 350 kg
- Verricello elettrico

## OPTIONAL

- Passo corto: ultima fila sedili a sgancio rapido
- Passo lungo: ultima fila sedili girevoli