

Linea Shifu

Serie di stabilizzatori per statica prona, supina e prono/supina



Adatto a bambini, ragazzi e adulti
Disponibile in tre misure





Configurazioni base

Linea di stabilizzatori posturali composta da tre modelli: AIR per statica supina, EARTH per statica prona e OCEAN per statica supina/prona. Ogni modello è realizzato in diverse misure per adattarsi ai bisogni delle diverse fasce di età, dai bambini, ai ragazzi, agli adulti.

Tutti i modelli sono realizzati con telaio leggero, estremamente maneggevole e con dimensioni studiate per poter essere utilizzato anche in ambienti stretti, o riposto facilmente quando non in uso. La particolare sagomatura della base permette all'assistente di avvicinarsi alla persona o di avvicinare al massimo lo stabilizzatore al letto o alla carrozzina, senza intralcio, grazie anche all'altezza utile della base (ben 20 cm!) e alle pratiche ruote piroettanti, dotate di freno.

Ogni stabilizzatore ha piano imbottito per l'appoggio del corpo, regolabile gradualmente in inclinazione, dalla posizione orizzontale a quella verticale, e in lunghezza per adattarsi alle dimensioni della persona. La pedana per i piedi è regolabile in altezza, divaricazione dei piedi, intra/extra rotazione e flesso-estensione in modo indipendente.

I tre modelli nella misura 3, specifica per persone adulte, hanno la regolazione dell'inclinazione a mezzo motore elettrico a bassa tensione, con pulsantiera a distanza che consente all'utilizzatore di variare la propria posizione anche autonomamente. Pur essendo concepiti per un uso professionale, la facilità d'uso e le dimensioni contenute ne consentono l'utilizzo anche a casa.



Punti di Forza

Shifu assicura comfort, stabilità e sicurezza grazie ad elementi modulari che si integrano per realizzare sostegni personalizzati, adatti alle diverse esigenze terapeutiche del riabilitatore e dell'utilizzatore.

Le regolazioni sono semplici e veloci da eseguire: anche se sono stati originariamente progettati per un utilizzo professionale, con una grande versatilità di adattamento alle dimensioni ed alle esigenze più diverse, la facilità d'utilizzo e regolazione e le dimensioni contenute consentono di sfruttare Shifu anche in ambiente domestico.

Costituiti da una design studiato per essere leggero alla vista ma molto stabile nella funzionalità, che consente all'operatore di avvicinarsi al massimo alla persona e permette di collocare agevolmente lo stabilizzatore anche in spazi ristretti quando non in uso.



Ci sono prodotti che negli anni mantengono la loro funzionalità e restano la scelta più richiesta dai professionisti del settore. La Linea Shifu è nata dall'evoluzione della Linea AM e si è sviluppata creando un progetto "a moduli funzionali", studiato per soddisfare le esigenze sempre più specifiche e complesse degli operatori. I progettisti di Fumagalli si sono concentrati sui materiali, le forme e soprattutto la funzionalità: ogni regolazione è studiata per essere semplice e veloce da eseguire, con la persona posizionata sempre in modo stabile e sicuro. L'utilizzo del legno per i supporti, dell'espanso nell'imbottitura e della microfibra per la fodera hanno creato una soluzione davvero completa, a misura di bimbo e operatore!



Con Shifu
nessuno sforzo per
l'operatore e massima
comodità per il
bambino





Shifu step by step



- 1** Ogni modello è costituito da moduli funzionali, studiati per consentire la massima personalizzazione ed assicurare un'adeguata superficie di appoggio a seconda dei diversi percorsi riabilitativi.
- 2** Le regolazioni sono facili e molto veloci da realizzare.
- 3** Ogni modello è configurato per assicurare la massima funzionalità, offrendo le giuste spinte e supporti dove sono più necessari per contenere il corpo della persona, dalle taglie più piccole dei bambini alle taglie forti degli adulti (Shifu nella misura 3 ha portata fino a 135 kg!).
- 4** L'inclinazione del piano è fluida, senza scatti, e avviene tramite una molla a gas azionata da pedale. Il piano ha un range di inclinazione molto ampio per consentire l'accesso dai diversi ausili e permette alla persona un carico sugli arti realmente graduale.
- 5** La base è molto stabile e robusta, ma anche molto maneggevole grazie alle ruotine piroettanti (tutte dotate di freno) che consentono veloci spostamenti, anche con la persona già posizionata.

Colori per le imbottiture in Microfibra per mis. 1 e 2



Azzurro

Lilla

Verde Acido

Arancio

Colore per le imbottiture in Microfibra solo per mis. 3



Crema



Misura 3, solo per adulti, con motore elettrico

SHIFU, uno stabilizzatore... modulare!

La Linea Shifu si compone di 3 modelli per statica prona, supina e prono/supina (facilmente convertibile in poche mosse). Ogni modello ha 3 misure, che coprono un'altezza utente da 1 a 1,95 mt.

Tutti i modelli hanno piano imbottito per l'appoggio del corpo con regolazione graduale dell'inclinazione da orizzontale a verticale; nella versione per adulti la regolazione dell'inclinazione è servoassistita da motore elettrico per consentire di variare l'inclinazione in modo autonomo.

In tutti i modelli le pedane poggiatepiedi sono regolabili in altezza, divaricazione, intra/extra rotazione e flessione dorsale/plantare e la base di appoggio a terra ha quattro ruote piroettanti, tutte dotate di freno.

Shifu Ocean - prono/supino

Shifu OCEAN è un modello di stabilizzatore reversibile dalla postura PRONA alla postura SUPINA e viceversa in poche mosse: viene, infatti, fornito con tutti gli accessori necessari per entrambi gli utilizzi e il piano di appoggio è realizzato in modo da consentire la regolazione della sua estensione. Quando utilizzato in posizione supina è completo di appoggio per il capo indipendente, regolabile in altezza, di una coppia di supporti toracali, di due cinghie con cuscinetti imbottiti, per il fissaggio di tronco/bacino e ginocchia, e di un tavolino inclinabile per l'appoggio dell'arto superiore, posizionabile a diverse altezze. In aggiunta, in particolare per l'utilizzo in postura prona, viene fornito anche un divaricatore e, se si ordina Shifu OCEAN nella configurazione "completa", è incluso anche il supporto per il contenimento del bacino.

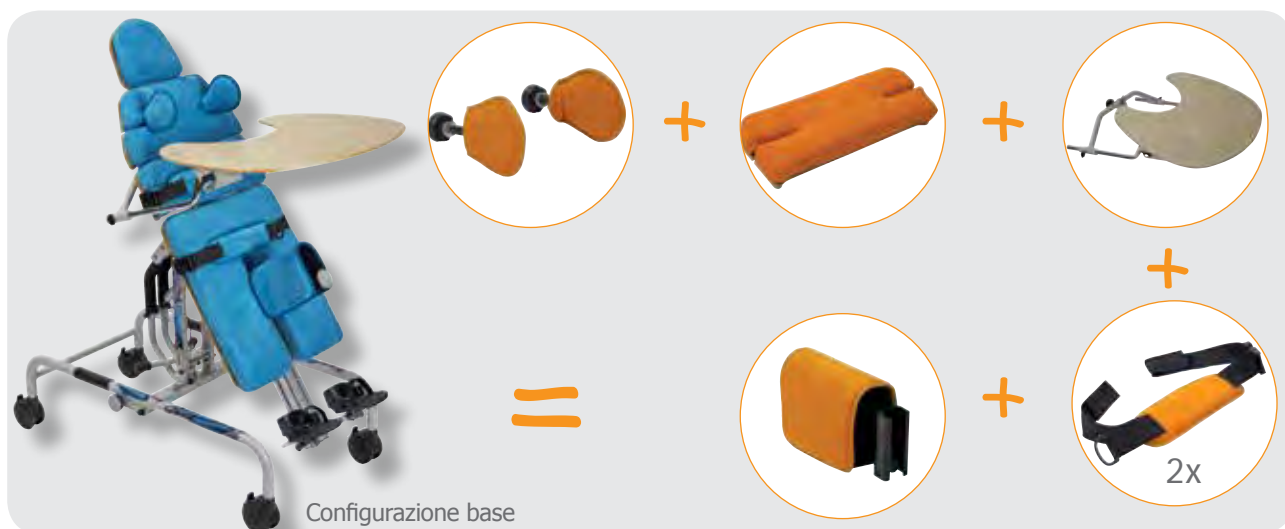



Shifu Air - supino

Shifu AIR, stabilizzatore per la postura SUPINA, nella configurazione "base" è dotato di cinghie con cuscinetti imbottiti per il fissaggio di tronco/bacino e ginocchia e di tavolino inclinabile per l'appoggio dell'arto superiore, posizionabile a diverse altezze. L'appoggio per il capo è indipendente, regolabile in altezza. Shifu AIR può essere richiesto anche nella configurazione "completa", che comprende una coppia di supporti toracali che permettono di contenere in modo ancora più sicuro il corpo della persona.



Shifu Earth - prono

Shifu EARTH, stabilizzatore per la postura PRONA, nella configurazione "base" viene fornito con una coppia di sostegni per il tronco, regolabili in altezza, un divaricatore, una cinghia con cuscinetto imbottito per il contenimento di tronco/bacino.

Nella configurazione "completa", Shifu EARTH ha in aggiunta un supporto per il contenimento del bacino, che permette di mantenere la posizione corretta verso il piano.





..... Scheda dimensionale

Shifu Air - supino

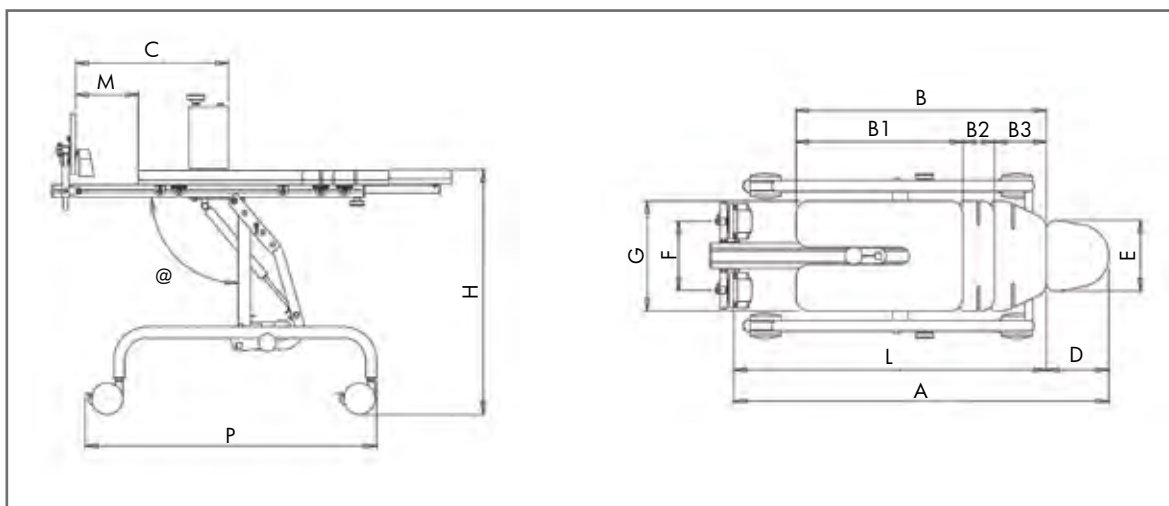

RIFERIMENTI	Unità	MISURA 1	MISURA 2	MISURA 3
Carico massimo ammissibile	Kg	70	90	135
A Lunghezza totale	Cm	96-130	115-160	145-195
L Lunghezza	Cm	76-110	95-140	120-170
B Lunghezza totale piano esclusa testiera	Cm	69,5-79,5	88,5-103,5	113,5-128,5
B1 Lunghezza piano inferiore	Cm	53	68	93
B2 Lunghezza estensione piano	Cm	10	15	15
B3 Lunghezza piano superiore	Cm	16,5	20,5	20,5
C Altezza del divanatore	Cm	25-60	25-70	25-100
D Lunghezza poggiatesta	Cm	20	20	25
E Larghezza poggiatesta	Cm	22,5	22,5	30
F Regalazione poggiapiedi	Cm	13-31	13-31	15-43
G Larghezza piano imbottito	Cm	35	45	60
M Altezza pedana	Cm	6-25	6-30	6-40
H Altezza del piano da terra	Cm	79	87	82
P Lunghezza del telaio	Cm	92	112	132
@ Angolo di inclinazione	° gradi	5°-95°	5°-95°	5°-92°
Raggio di sterzata	Cm	105	133	148
Peso dell'ausilio	Kg	30	45	50
Altezza utente	Cm	100-130	120-160	150-195

..... Scheda dimensionale

Shifu Earth - prono

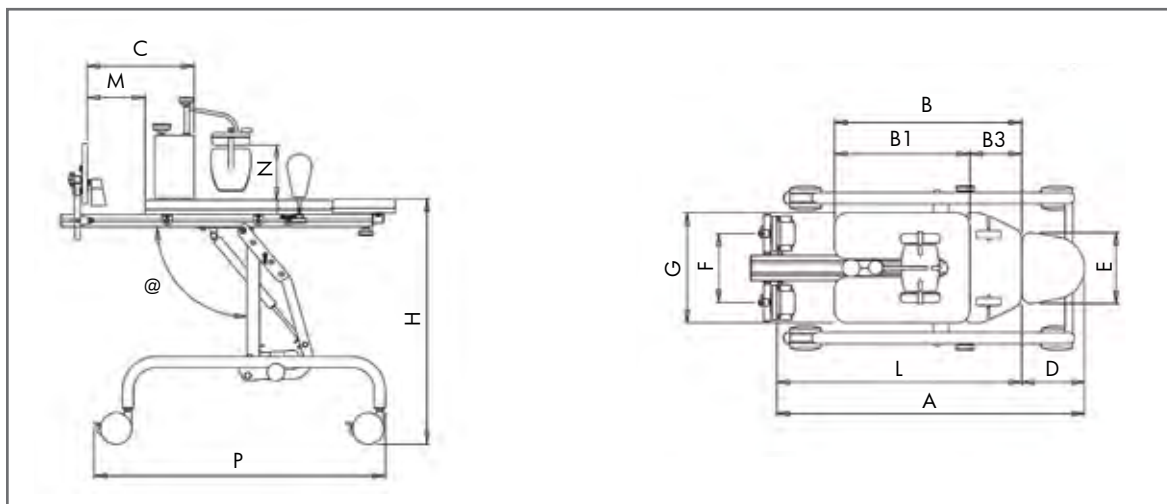

RIFERIMENTI	Unità	MISURA 1	MISURA 2	MISURA 3
Carico massimo ammissibile	Kg	70	90	135
A Lunghezza totale	Cm	85-105	100-126	125-155
L Lunghezza	Cm	65-87,5	79,5-105	101-129
B Lunghezza totale piano escluso testiera	Cm	59,5	73,5	83,5
B1 Lunghezza piano inferiore	Cm	43	53	63
B3 Lunghezza piano superiore	Cm	16,5	20,5	20,5
C Altezza del divaricatore	Cm	25-60	25-70	25-100
D Lunghezza poggiatesta	Cm	20	20	25
E Larghezza Poggiatesta	Cm	22,5	22,5	30
F Regalazione poggiapiedi	Cm	13-31	13-31	15-43
G Larghezza piano imbottito	Cm	35	45	60
M Altezza pedana	Cm	6-30	6-32	6-40
N Profondità spinta sacrale	Cm	11-20	11-20	17-34
H Altezza del piano da terra	Cm	79	87	82
P Lunghezza del telaio	Cm	92	112	132
@ Angolo di inclinazione	° gradi	5°-95°	5°-95°	5°-92°
Raggio di sterzata	Cm	105	133	148
Peso dell'ausilio	Kg	30	45	50
Altezza utente	Cm	100-130	120-160	150-195

..... Scheda dimensionale

Shifu Ocean prono/supino

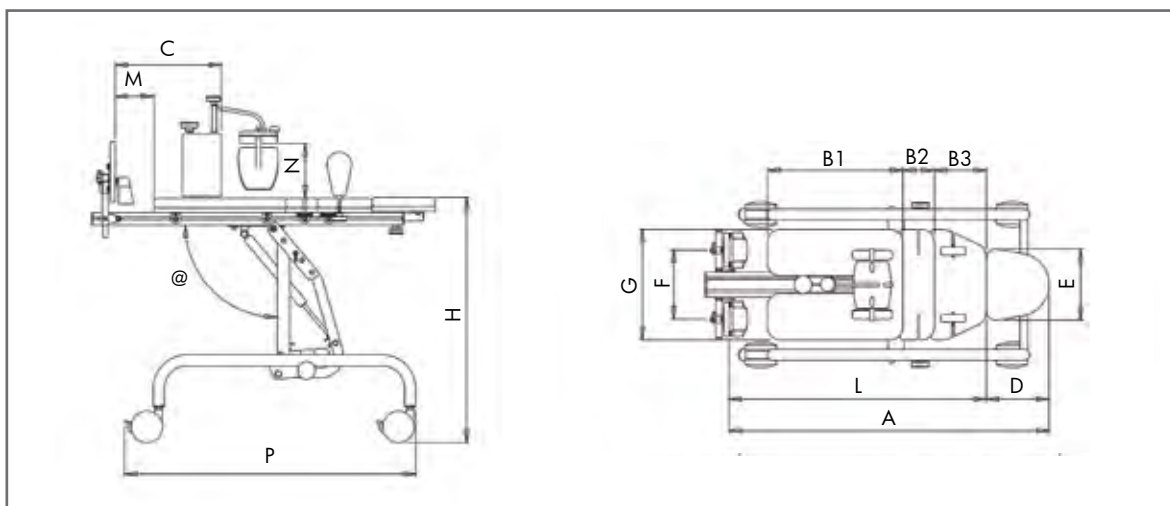

RIFERIMENTI	Unità	MISURA 1	MISURA 2	MISURA 3
Carico massimo ammissibile	Kg	70	90	135
A Lunghezza totale (CONFIGURAZIONE prona)	Cm	85-105	100-126	125-155
A Lunghezza totale (CONFIGURAZIONE supina)	Cm	96-130	115-160	145-195
L Lunghezza (CONFIGURAZIONE prona)	Cm	65-87,5	79,5-105	101-129
L Lunghezza (CONFIGURAZIONE supina)	Cm	76-110	95-140	120-170
B1 Lunghezza piano inferiore	Cm	43	53	63
B2 Lunghezza estensione piano	Cm	10	15	15
B3 Lunghezza piano superiore	Cm	16,5	20,5	20,5
C Altezza del divanatore	Cm	25-60	25-70	25-100
D Lunghezza poggiatesta	Cm	20	20	25
E Larghezza poggiatesta	Cm	22,5	22,5	30
F Regolazione poggipiedi	Cm	13-31	13-31	15-43
G Larghezza piano imbottito	Cm	35	45	60
M Altezza pedana *	Cm	6-30	6-32	6-40
N Profondità spinta sacrale	Cm	11-20	11-20	17-34
H Altezza del piano da terra	Cm	79	87	82
P Lunghezza del telaio	Cm	92	112	132
@ Angolo di inclinazione	° gradi	5°-95°	5°-95°	5°-92°
Raggio di sterzata	Cm	105	133	148
Peso dell'ausilio	Kg	30	45	50
Altezza utente	Cm	100-130	120-160	150-195
* Dipende dalla configurazione prona / supina				



..... Accessori



Cod. 840315-6
Sostegni laterali per il tronco, singolo (di serie nella statica Earth e Ocean).
 Regolabili in altezza, larghezza ed inclinazione.

Due misure



Cod. 840361-2-3
Estensione per piano
 Per versione Earth.

Tre misure



Cod. 840352
Coppia sostegni clavicole regolabili in angolazione e larghezza. Per Shifu Air e Ocean, per il controllo durante il passaggio dalla posizione orizzontale a quella verticale.

Misura unica



Cod. 840397-8-9
Coppia supporti per ginocchia

Tre misure



Cod. 840310 - Stretto
Cod. 840311 - Largo
Divaricatore
 di serie in Shifu Earth e Ocean (Stretto per mis. 1-2, Largo per mis.3)

Due misure



Cod. 840312-3
Unità posturale per bacino completo di spinta sacrale e coppia di fianchetti

Due misure



Cod. 840394 cm 180
Cod. 840395 cm 105
Cod. 840396 cm 140
Cintura semplice
Cod. 840373 cm 30
Cod. 840374 cm 45
Cuscinetto imbottito per cintura



Cod. 840391-2-3
Tavolino in legno
 Regolabile in altezza ed inclinazione.

Tre misure

