

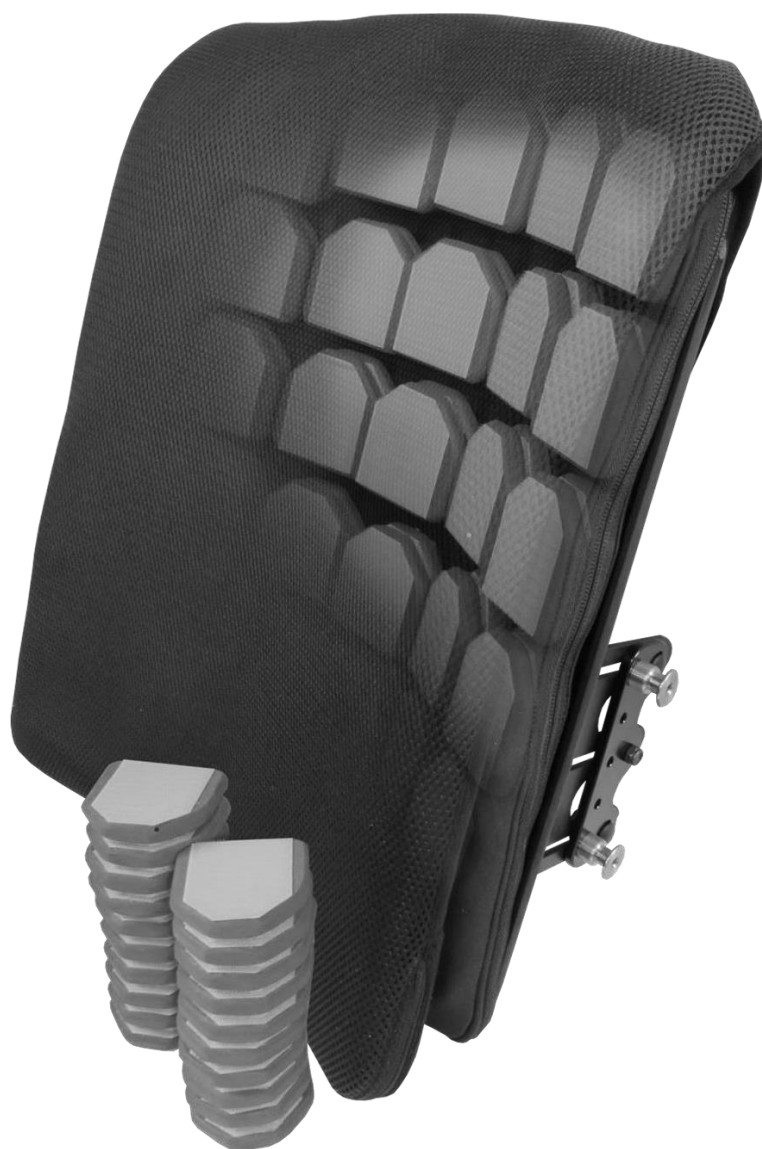

SISTEMA BAC













ISTRUZIONI PER L'USO



INDICE



| | Pagina |
|--------------------------------|---------------|
| Incluso nel pacchetto | 5 |
| Diagrammi | 7 |
| Avvertenze per il trasporto | 10 |
| Uso previsto | 12 |
| Rischi identificati | 12 |
| Responsabilità | 12 |
| Vita utile del prodotto | 13 |
| Garanzia | 13 |
| Istruzioni per l'installazione | 14 |
| Utilizzo del sistema BAC | 14 |
| Istruzioni per la pulizia | 14 |

SIMBOLI



| | | | |
|---|---|--|---|
|  | Identifica i prodotti che soddisfano i requisiti del Regolamento 2017/745 / UE sui dispositivi medici |  | Codice lotto |
|  | Indica che un prodotto è un dispositivo medico dispositivo |  | Numero di catalogo |
|  | Mostra il produttore del dispositivo medico |  | Data di produzione |
|  | Certificato WC20 e ISO7176-19 per l'uso frontale a bordo di un veicolo a motore |  | Rappresentante autorizzato nella Comunità Europea |
|  | Peso del prodotto (kg) |  | Consultare le istruzioni per l'uso |
|  | Peso massimo dell'utente (kg) |  | Avvertenze |
|  | Dimensioni del prodotto | | |

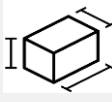

CODICI E DETTAGLI (SERIE SCHIENALI DI SOSTEGNO)

| CODICE | SI ADATTA ALLE DIMENSIONI DELLO SCHIENALE | A (N. DI CUSCINETTI) | B (N. DI CUSCINETTI) | N. DI STRATI |  |  |  |
|---------------|---|----------------------|----------------------|--------------|--|---|---|
| DBACSB0810 | 8" x 10" | 3 | 5 | 2 | Da 0,3 a 1,2 | 136 | Da 13 cm x 25 cm x 2,5 cm a 43 cm x 55 cm x 2,5 cm |
| DBACSB0812 | 8" x 12" | 3 | 5 | 2 | | | |
| DBACSB1012 | 10" x 12" | 3 | 5 | 2 | | | |
| DBACSB1014 | 10" x 14" | 3 | 6 | 2 | | | |
| DBACSB1214 | 12" x 14" | 4 | 6 | 2 | | | |
| DBACSB1216 | 12" x 16" | 4 | 6 | 2 | | | |
| DBACSB1218 | 12" x 18" | 4 | 7 | 2 | | | |
| DBACSB1414 | 14" x 14" | 4 | 5 | 2 | | | |
| DBACSB1416 | 14" x 16" | 4 | 5 | 2 | | | |
| DBACSB1418 | 14" x 18" | 4 | 6 | 2 | | | |
| DBACSB1420 | 14" x 20" | 4 | 7 | 2 | | | |
| DBACSB1616 | 16" x 16" | 5 | 5 | 2 | | | |
| DBACSB1618 | 16" x 18" | 5 | 6 | 2 | | | |
| DBACSB1620 | 16" x 20" | 5 | 7 | 2 | | | |
| DBACSB1622 | 16" x 22" | 5 | 7 | 2 | | | |
| DBACSB1816 | 18" x 16" | 5 | 5 | 2 | | | |
| DBACSB1818 | 18" x 18" | 5 | 6 | 2 | | | |
| DBACSB1820 | 18" x 20" | 5 | 7 | 2 | | | |
| DBACSB1822 | 18" x 22" | 5 | 7 | 2 | | | |
| DBACSB2018 | 20" x 18" | 6 | 6 | 2 | | | |
| DBACSB2020 | 20" x 20" | 6 | 7 | 2 | | | |
| DBACSB2022 | 20" x 22" | 6 | 7 | 2 | | | |
| DBACSB CUST | xxxx | x | x | x | N/A | N/A | N/A |
| DBACSB CUSTXL | xxxx | x | x | x | N/A | N/A | N/A |

CODICI E DETTAGLI (SCHIENALI IGNITE)

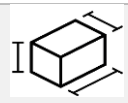
| CODICE | SI ADATTA ALLE DIMENSIONI DELLO SCHIENALE | A (N. DI CUSCINETTI NETTI) | B (N. DI CUSCINETTI) | N. DI STRATI |  |  |  |
|-----------|---|----------------------------|-----------------------|--------------|--|---|---|
| DIBAC1407 | 14" x 07" | 4 | 3 | 1 | Da 0,3 a 1,2 | 136 | Da 28 cm x 17 cm x 1,5 cm a 43 cm x 51 cm x 1,5 cm |
| DIBAC1409 | 14" x 09" | 4 | 3 | 1 | | | |
| DIBAC1412 | 14" x 12" | 4 | 4 | 1 | | | |
| DIBAC1414 | 14" x 14" | 4 | 5 | 1 | | | |
| DIBAC1416 | 14" x 16" | 4 | 5 | 1 | | | |
| DIBAC1418 | 14" x 18" | 4 | 6 | 1 | | | |
| DIBAC1507 | 15" x 07" | 4 | 3 | 1 | | | |
| DIBAC1509 | 15" x 09" | 4 | 3 | 1 | | | |
| DIBAC1512 | 15" x 12" | 4 | 4 | 1 | | | |
| DIBAC1514 | 15" x 14" | 4 | 5 | 1 | | | |
| DIBAC1516 | 15" x 16" | 4 | 5 | 1 | | | |
| DIBAC1518 | 15" x 18" | 4 | 7 | 1 | | | |
| DIBAC1608 | 16" x 08" | 5 | 3 | 1 | | | |
| DIBAC1610 | 16" x 10" | 5 | 3 | 1 | | | |
| DIBAC1613 | 16" x 13" | 5 | 5 | 1 | | | |
| DIBAC1616 | 16" x 16" | 5 | 5 | 1 | | | |
| DIBAC1618 | 16" x 18" | 5 | 6 | 1 | | | |
| DIBAC1620 | 16" x 20" | 5 | 7 | 1 | | | |
| DIBAC1708 | 17" x 08" | 5 | 3 | 1 | | | |
| DIBAC1710 | 17" x 10" | 5 | 3 | 1 | | | |
| DIBAC1713 | 17" x 13" | 5 | 5 | 1 | | | |
| DIBAC1716 | 17" x 16" | 5 | 5 | 1 | | | |
| DIBAC1718 | 17" x 18" | 5 | 6 | 1 | | | |
| DIBAC1720 | 17" x 20" | 5 | 7 | 1 | | | |
| DIBAC1808 | 18" x 08" | 5 | 3 | 1 | | | |
| DIBAC1810 | 18" x 10" | 5 | 3 | 1 | | | |
| DIBAC1813 | 18" x 13" | 5 | 5 | 1 | | | |
| DIBAC1816 | 18" x 16" | 5 | 5 | 1 | | | |
| DIBAC1818 | 18" x 18" | 5 | 6 | 1 | | | |
| DIBAC1820 | 18" x 20" | 5 | 7 | 1 | | | |
| DIBAC2008 | 20" x 08" | 6 | 3 | 1 | | | |
| DIBAC2010 | 20" x 10" | 6 | 3 | 1 | | | |
| DIBAC2013 | 20" x 13" | 6 | 5 | 1 | | | |
| DIBAC2016 | 20" x 16" | 6 | 5 | 1 | | | |
| DIBAC2018 | 20" x 18" | 6 | 6 | 1 | | | |
| DIBAC2020 | 20" x 20" | 6 | 7 | 1 | | | |
| | | | | | N/A | N/A | N/A |
| | | | | | N/A | N/A | N/A |

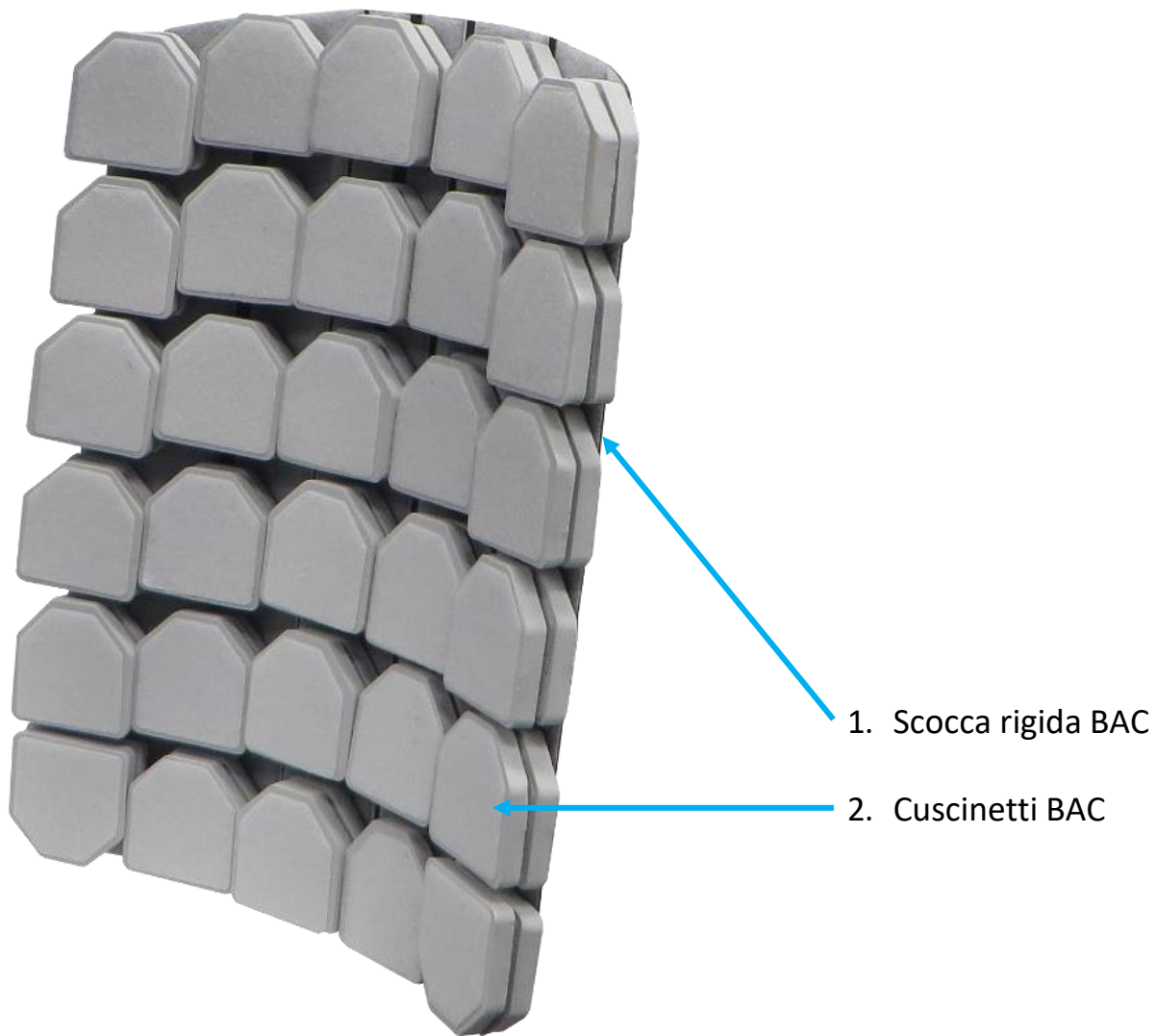

Set di 10 cuscinetti BAC

Incluso nel Pacchetto

- Sistema di posizionamento BAC completo;
 - i. Guscio rigido interno
 - ii. 2 strati BAC fissati al guscio rigido interno.
- 10 cuscinetti BAC di ricambio.

FIG.1.

Imbottitura schienale Interna

Sistema BAC

Guscio Schienale



Fig 1



Fig.2

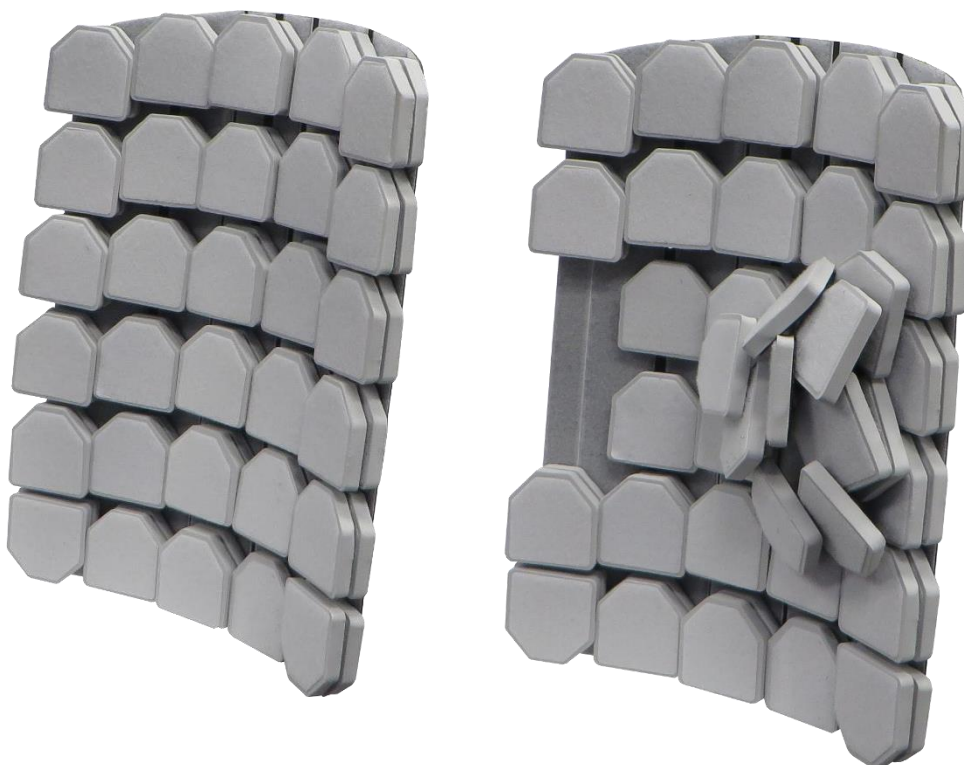
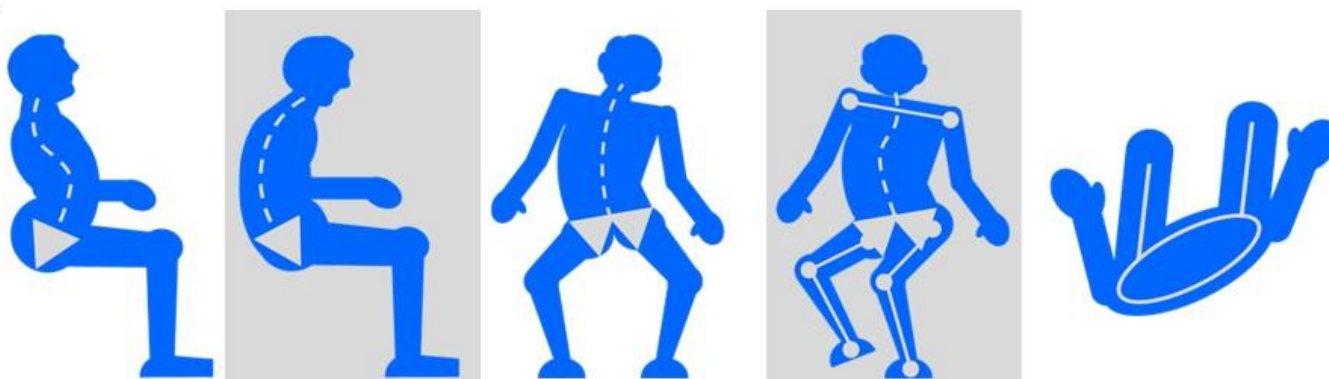

Fig 3



LORDOSI

CIFOSI

SCOLIOSI (CURVA A C)

SCOLIOSI (CURVA A S)

ROTAZIONE

Data di emissione:

Fig. 4.

- Preferibile
- Opzionale

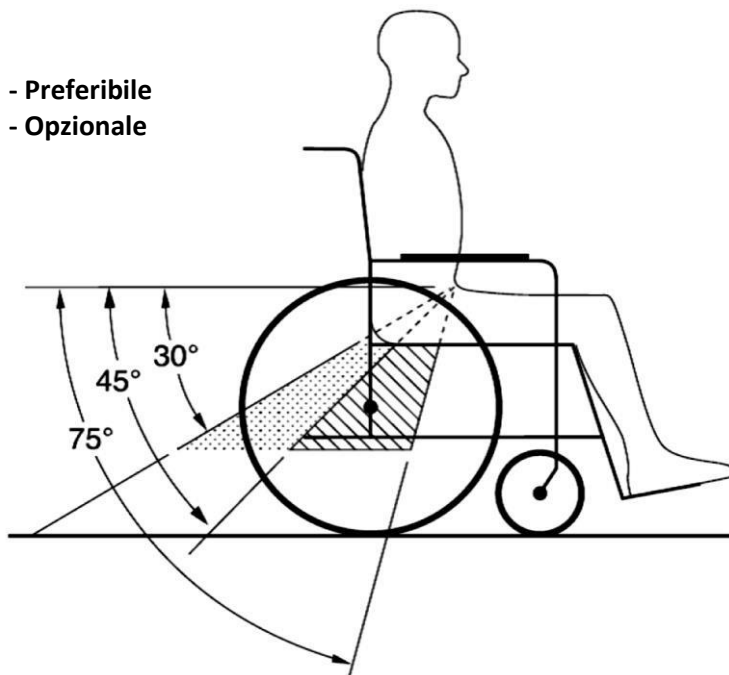

Fig. 5



Le cinture di contenimento non devono essere allontanate dal corpo della struttura (es. avvicinandole a supporti per braccia o ruote)

Fig.6

Pelvic-belt restraints should make good contact with the front and sides of the body near the junctions of the thighs and pelvis and against the hips

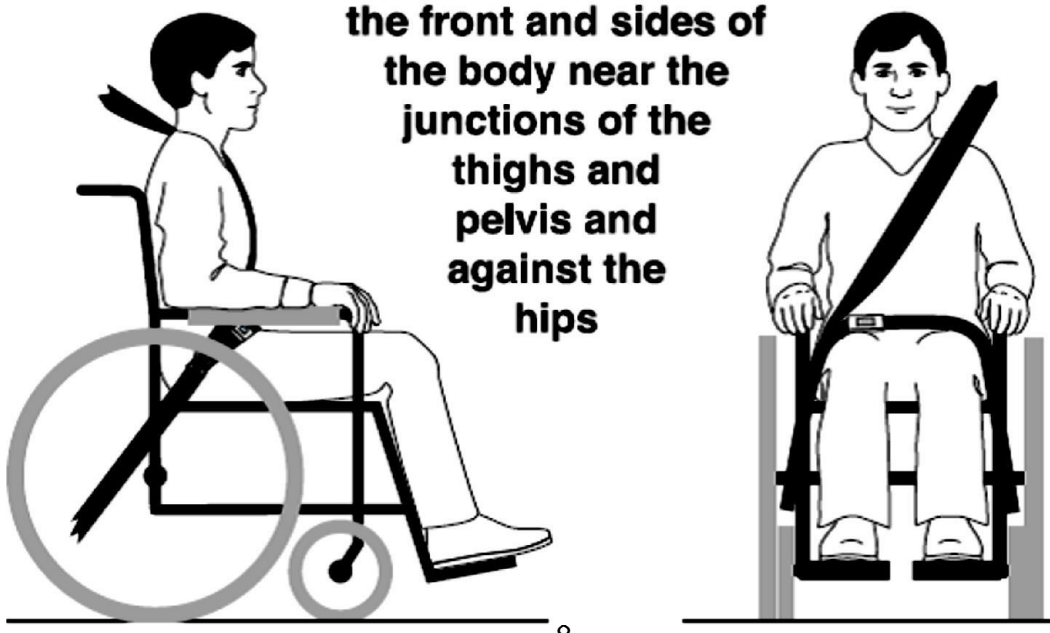

Le cinture pelviche devono aderire perfettamente al corpo (anteriormente e lateralmente) lungo la zona di congiunzione di fianchi e pelvi.

Fig 7

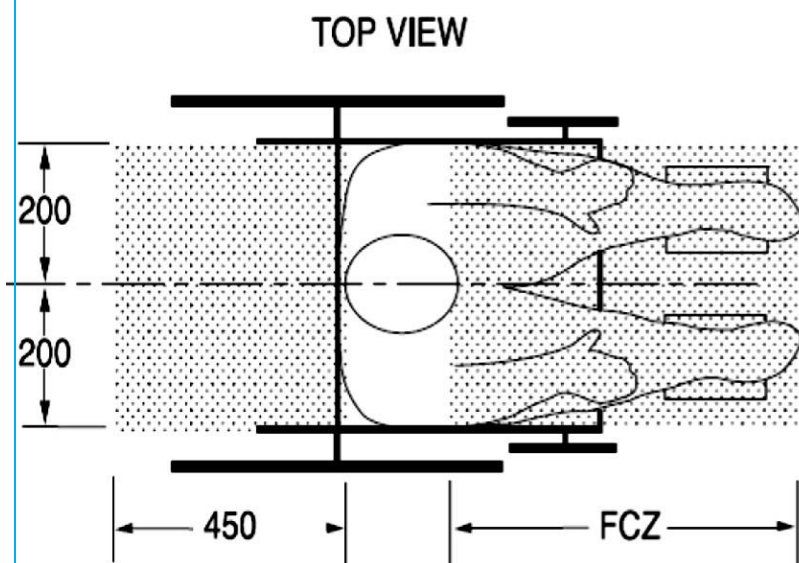

NOTA BENE: Lo spazio posteriore libero parte dal retro della testa dell'utente. Lo spazio anteriore libero parte dal fronte della testa dell'utente. L'altezza della testa (HHT) parte da circa 1200 mm per le donne fino ad un massimo di 1550 mm per gli uomini.

Fig 8

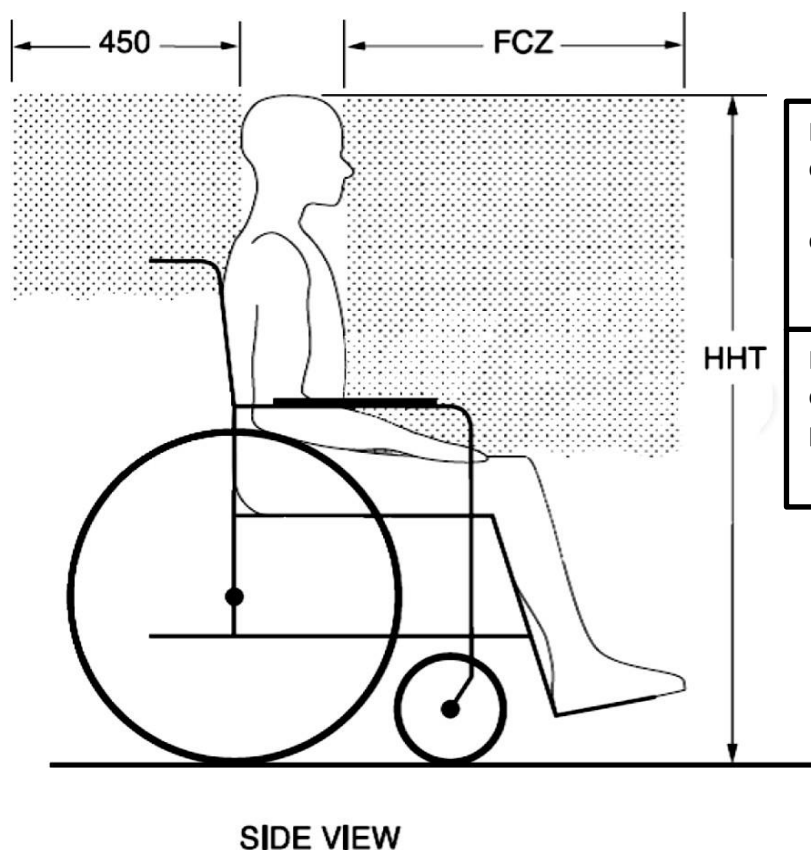

**FCZ= 650 mm con cintura di contenimento addominale
= 950 mm solo con cintura di contenimento pelvica**

NOTA BENE: Si raccomanda l'uso congiunto di cintura di contenimento pelvica e addominale.

Si raccomanda di lasciare uno spazio libero anteriormente e posteriormente alla sedia a rotelle.
NOTA BENE: L'indicazione circa lo spazio anteriore non tiene conto dei conducenti in sedia a rotelle.



AVVERTENZE PER IL TRASPORTO

1. Quando si utilizza lo schienale Dreamline Wheelchair Seating come sedile a bordo di un veicolo a motore, il telaio della sedia deve essere conforme ai requisiti fissati dalla regolamentazione RESNA WC-4:2012, sezione 19 ("WC19").
2. Quando si utilizza lo schienale Dreamline Wheelchair Seating come sedile a bordo di un veicolo a motore, il telaio della sedia deve disporre di un sistema di fissaggio a quattro punti di ancoraggio e cintura addominale secondo quanto previsto dalla regolamentazione RESNA WC-4:2012, sezione 19 ("WC19").
3. Quando si utilizza lo schienale Dreamline come sedile a bordo di un veicolo a motore, la sedia a rotelle deve essere rivolta in avanti.
4. Quando si utilizza lo schienale Dreamline come sedile a bordo di un veicolo a motore, lo stesso deve attenersi alle istruzioni del produttore della sedia a rotelle.
5. L'inclinazione posteriore dei supporti per la schiena regolabili non devono superare i 30 gradi rispetto alla verticale, a meno che non sia strettamente necessario per esigenze mediche e posturali dell'occupante.
6. Se durante la marcia a bordo di un veicolo a motore si presenta la necessità di inclinare posteriormente il supporto per la schiena con un angolo superiore a 30 gradi rispetto alla verticale, il sistema di fissaggio della cintura superiore deve essere regolato assicurandosi che la cintura sia prossima alla spalla e al torace dell'occupante.
7. I vassoi rigidi per sedia a rotelle che non sono specificamente progettati per l'impiego durante il viaggio in veicoli a motore devono essere:
 - a. Rimossi e fissati in una zona separata del veicolo, o
 - b. Fissati alla sedia a rotelle in modo che non si sgancino in caso di impatto e
 - i. Posizionati con una distanza di almeno 75 mm (3") tra il bordo posteriore del vassoio e l'addome e/o il torace dell'occupante della sedia a rotelle, in modo da non interferire con il corretto uso della cintura di sicurezza, e
 - ii. Disporre di un'imbottitura ad assorbimento di energia posizionata tra il bordo del vassoio e l'occupante della sedia a rotelle.
8. Durante il viaggio, si consiglia l'impiego di una cintura pelvica posturale fissata alla base della sedia a rotelle o al suo telaio; tuttavia, la sua collocazione non deve interferire con il corretto posizionamento delle cinture di sicurezza. Inoltre, la cintura pelvica posturale non rappresenta un sistema di fissaggio omologato per il trasporto a bordo di un veicolo a motore, a meno che non sia appositamente progettata in conformità con i requisiti espressi ai punti 4.6, 5.2 e 5.3 della regolamentazione RESNA WC-4:2012, sezione 19 ("WC19").
9. Tuttavia, Dreamline raccomanda che l'utente in sedia a rotelle viaggi su un normale seggiolino auto e, quando possibile, impieghi il sistema di contenimento installato del costruttore del veicolo.
10. Per garantire la sicurezza di tutti gli utenti a bordo del veicolo è necessario che l'area tra i sedili e la sedia a rotelle sia sufficientemente ampia. Per le misure di sicurezza, si prega di fare riferimento alle Fig. 8 e 9. L'altezza della testa (HHT) e lo spazio posteriore alla sedia a rotelle deve avere un diametro di 450 mm a partire dalla schiena degli utenti e una zona di sicurezza frontale (FCZ) pari a 650 mm con sistema di contenimento per addome/parte superiore del tronco pari a 950 mm, in caso fosse presente. Ciò potrebbe non essere possibile per i conducenti in sedia a rotelle. Questi ultimi devono rispettare le indicazioni del produttore del sistema di contenimento omologato per il trasporto e del veicolo modificato.

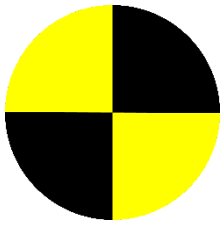

ISTRUZIONI PER IL TRASPORTO

I seguenti componenti sono stati tutti testati e sono tutti conformi alle normative WC20 e ISO 7176-19 per il trasporto di una sedia a rotelle orientata in avanti a bordo di un veicolo a motore: pannello di appoggio del sedile a sgancio rapido, cuscini Dreamline, profilo ergonomico Dreamline, sostegno, schienali S3 e STX, guide e braccioli a sgancio rapido regolabili, impugnatura regolabile, poggiatesta laterali fissi e regolabili e poggiatesta Dreamline Axis.

Gli schienali per sedie a rotelle Dreamline sono pienamente conformi a RESNA WC-4:202, Sezione 20 e se utilizzati con un telaio per sedie a rotelle conforme a RESNA WC-4:2012, Sezione 19 se utilizzati come dispositivo di trasporto per un occupante in un veicolo a motore.

Gli schienali per sedie a rotelle Dreamline sono stati progettati per agevolare il corretto utilizzo della cintura di sicurezza installata sul veicolo; ciò ha permesso ai nostri sistemi di conseguire una valutazione pari a 16/16 e A+ (eccellente) ai test di prova. I punti affrontati sono i seguenti: a) semplicità di posizionamento delle cinture di sicurezza al passeggero in sedia a rotelle e b) grado di posizionamento per ottenere un corretto posizionamento delle cinture di sicurezza.

1. Il sistema di contenimento addominale del passeggero omologato per il trasporto deve essere sempre a contatto con la parte anteriore del corpo vicino al punto di incontro di coscia e zona pelvica.
2. La cintura addominale omologata per il trasporto deve avere un'angolazione compresa tra 30 gradi e 75 gradi in orizzontale e idealmente tra 45 gradi e 75 gradi come mostrato in Fig 5.
3. La cintura di contenimento omologata a tre punti deve essere regolata il più saldamente possibile al corpo dell'occupante, deve essere tenuta lontano dai componenti della sedia a rotelle e non deve superare ruote e bracciolo della sedia a rotelle (Fig 6,7).
4. Posizionare la cintura di contenimento a tre punti nella zona adiacente all'anca opposta alla spalla da cui parte la cintura diagonale (Fig 7).
5. Le cinture di sicurezza per la parte superiore del tronco omologate per il trasporto devono essere fissate immediatamente sopra e a contatto con il centro della spalla (Fig 7).
6. Le cinture di sicurezza omologate per il trasporto devono essere regolate per aderire perfettamente al corpo, compatibilmente con il comfort dell'utente.
7. La cintura toracica non deve essere indossata ritorta poiché ciò potrebbe ridurre l'area di contatto della cintura con il passeggero.

ISO 16840-4

Gli schienali Dreamline Wheelchair Seating sono stati testati per soddisfare i requisiti prestazionali per ISO16840-4. Nel rispetto dei requisiti di conformità, gli schienali Dreamline sono considerati conformi solo se il corrispondente telaio è conforme alle direttive ISO 7176-19. Il telaio deve includere punti di ancoraggio conformemente a quanto prescritto dalle direttive ISO7176-19. Gli schienali Dreamline sono stati progettati e testati per viaggiare rivolte in avanti a bordo di un veicolo a motore. Nel rispetto dei requisiti di conformità, gli schienali Dreamline sono ritenuti conformi solo se i corrispondenti sistemi di contenimento e WTORS sono conformi alla norma ISO 10542-1.

USO PREVISTO

Questo articolo è destinato alle persone con disabilità quale supporto per lo schienale della sedia a rotelle. In caso di domande sull'installazione del prodotto o sulla compatibilità con le sedie a rotelle, consultare il servizio clienti ROLAPAL.

Indicazione: parzialmente o permanentemente non deambulante limitato a una posizione seduta

Controindicazione: nessuna



RISCHI INDIVIDUATI

- Il dispositivo deve essere installato e configurato solo da un terapeuta o un tecnico qualificato.
- Evitare di far sedere l'occupante sul sedile se si manifestano dolore o segni di pressione.
- Il sistema di posizionamento BAC può essere posizionato in molteplici modi: assicurarsi di garantire la posizione desiderata dall'occupante.
- Rischio di incendio: tenere lontano da riscaldatori e fiamme libere.
- Se esposti alla luce diretta del sole, metallo o le parti scure del dispositivo potrebbero diventare molto caldi. Rischio di ustione.

SEGNALAZIONE DI INCIDENTI

Tutti gli incidenti gravi che si verificano in relazione al prodotto devono essere segnalati a ROLAPAL Ltd e all'autorità competente!

RESPONSABILITÀ

Considerate i molteplici impieghi dello schienale, Rolapal non si assume alcuna responsabilità per l'esito terapeutico dell'occupante. Tale questione rientra nella sfera di responsabilità del terapeuta o del tecnico che ne prescrive l'uso.

RIUSABILITÀ

Il prodotto è fondamentalmente adatto al riutilizzo. La consegna del riutilizzo avviene dopo che il prodotto è stato controllato dal commercio specializzato.

CONDIZIONI PARTICOLARI DI CONSERVAZIONE/MANIPOLAZIONE

Non conservare in ambienti al di sopra dei 50°. Non conservare in prossimità di tetti per evitare il calore. Se non in uso, conservare in ambienti privi di polvere.

VITA UTILE DEL PRODOTTO

Generalmente, il dispositivo ha una durata media di 2 – 5 anni in condizioni di uso normale; tuttavia, tale dato potrebbe cambiare in base alla durata dell'uso, dell'ambiente e del peso dell'utente.

RICICLO ALLA FINE DEL CICLO DI VITA

Quando l'unità raggiunge la fine della sua vita utile, rimuovere il guscio in plastica per il riciclo. I cuscinetti BAC sono destinati allo smaltimento dei rifiuti dei rifiuti generici.

GARANZIA

Gli schienali Dreamline sono fabbricati secondo uno standard molto elevato e offrono una garanzia contro difetti di materiale e lavorazione per un periodo di 18 mesi.

Il prodotto riconosciuto difettoso verrà riparato o sostituito, a discrezione di Rolapal Ltd.

Eventuali parti difettose da riparare o sostituire dovranno essere fatte pervenire a Rolapal Ltd per una valutazione. Il nuovo articolo verrà rispedito a titolo gratuito.

- **Installazione del sistema di posizionamento BAC sullo schienale**

- a. Rimuovere l'imbottitura dello schienale dal guscio dello schienale.
- b. Estrazione e rimozione del coperchio.
- c. Posizionare il sistema di posizionamento BAC dietro l'imbottitura dello schienale all'interno del coperchio (figura 1). La parte superiore curva del sistema di posizionamento BAC corrisponde alla parte superiore curva del guscio dello schienale. Il velcro sulla superficie posteriore della copertura si congiunge al velcro sul guscio dello schienale.
- d. L'interno dello schienale si congiunge tramite chiusura a strappo alla parte anteriore del sistema di posizionamento BAC.
- e. Rimontare il coperchio sopra l'imbottitura interna e fissarlo nuovamente al guscio dello schienale.

- **Utilizzo del sistema di posizionamento BAC**

- a. Prima di tentare una modifica dei contorni dello schienale, posizionare prima il bacino dell'utente sul sedile, poiché le misure variano a seconda della posizione del bacino.
- b. Aprire la cerniera del coperchio per accedere al sistema BAC nella parte posteriore della schiuma.
- c. Estrarre il sistema di posizionamento BAC collocato nella parte posteriore all'imbottitura.
- d. Il sistema BAC può essere modificato per adattarsi alla forma dell'utente. Sono inclusi dei cuscinetti supplementari che possono essere utilizzati a seconda delle esigenze. Tuttavia, si consiglia di provarli solo se si è un terapeuta qualificato o sotto la supervisione di un terapeuta qualificato.
- e. Collocare il sistema BAC nella zona posteriore all'utente per testare la vestibilità.
- f. Una volta eseguito il posizionamento desiderato, scattare una foto della configurazione per riferimento, quindi far scivolare il sistema di posizionamento BAC all'interno del rivestimento e chiudere.

- **Manutenzione del sistema di posizionamento BAC**

Poiché il sistema BAC è posizionato all'interno del coperchio, è protetto dalla polvere e non necessita di pulizia.

Non lasciare che i componenti del sistema BAC si bagnino in quanto ciò potrebbe danneggiare il velcro su ciascun cuscinetto.

Si raccomanda di lasciare che il tappeto asciughi completamente, prima di riposizionarlo.

Dreamline

SEDUTE PER SEDIE A ROTELLE

Adattamento posturale

Reattività alla pressione

Efficacia delle prestazioni



Ignite

SPLASH

Dreamline

SEDUTE PER SEDIE A ROTELLE



Woven Air

snooza



Qualità assicurata

Rolapal Ltd è un'azienda certificata ISO 9001, 14001 e 45001

Dreamline

SCHIENALI PER SEDIE A ROTELLE

DI

ROLAPAL

Prodotto da:



ROLAPAL Ltd

14 Marphona Crescent, Takanini 2105 Auckland, Nuova Zelanda E-mail: info@rolapal.co.nz

Sito web: www.rolapal.co.nz

EC

REP

BEO MedConsulting Berlin GmbH
Helmholtzstraße 2–9, D-10587 Berlino

